

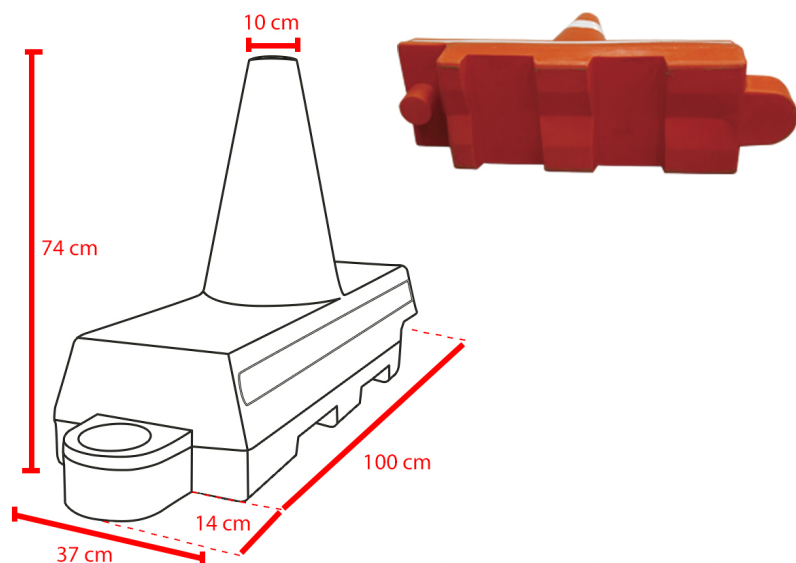

BARRICONO VIAL







 Cumple con las especificaciones oficiales de diseño, tamaño y funcionalidad.

Funcionalidad del Producto











El Barricono Vial es un producto de gran utilidad en ciudades y carreteras como reductor de velocidad, canalizador visual de tráfico, delimitador de zonas de reparación y para señalización en general en zonas o áreas de trabajo. Al ser rellenable con agua o arena posee gran estabilidad y firmeza en su desempeño diario.

Ventajas Competitivas

-  Fabricado de una sola pieza, tiene larga vida útil y es de gran resistencia a las inclemencias del medio ambiente, a los cambios de temperatura y al rudo manejo diario de la obra.
-  La uniformidad en el espesor de sus paredes, se traducen en un mejor desempeño, posee gran resistencia mecánica a golpes e impactos.
-  Su cuerpo cónico facilita la perfecta aplicación de cinta reflejante
-  Muy versátil en su manejo y por su diseño posee gran visibilidad en cualquier condición de ambiente.
-  En su diseño se contempló un tapón en la parte superior (para ser llenado y vaciado) ; rellenable con agua o arena.

Colores disponibles:     

Especificaciones Técnicas

-  Fabricada en: Polietileno Lineal de media densidad grado rotomoldeo, 100% virgen y con aditivo ultra violeta (UV).
-  Tecnología de Fabricación: Rotomoldeo.
-  Temperatura de deflexión del calor (ASTM D648): 80° C.
-  Punto de ablandamiento (VICAT) (ASTM D1525): 113° C.
-  Impacto arm 40 °C, 3.2 mm: 23 900 j/m.
-  Resistencia de tracción en impacto (ASTM D1822): 163 kj/m.
-  Resistencia al impacto Izod (ASTM D256): 530 j/m.
-  Módulo de flexión (ASTM D790): 610 mpa.
-  Alargamiento a la rotura (ASTM D638): 1 500%
-  Alargamiento en el punto de fluencia (ASTM 638): 17.4 %
-  Resistencia a la tracción en el punto de rotura (ASTM D638): 27.2 mpa.
-  Resistencia a la tracción en el punto de fluencia (ASTM D638): 17.3 mpa.