

# MINI BARRERA VIAL B2017



 **Cumple con las especificaciones oficiales de diseño, tamaño y funcionalidad.**

## Innovador sistema de ensamble

Puede ser realizado por una sola persona y con el mínimo esfuerzo.







Incluye en su base un arco polifuncional

facilita el libre paso de corrientes de agua, así como el uso de montacargas o patín.

## Funcionalidad del Producto

Son dispositivos que se utilizan para desviar, delimitar y encauzar áreas de circulación tanto de vehículos como de peatones para con fluidez y en orden. También son de gran utilidad para brindar seguridad a conductores, peatones y trabajadores que laboran en la obra, operativo o desvío, área de trabajo o evento determinado.





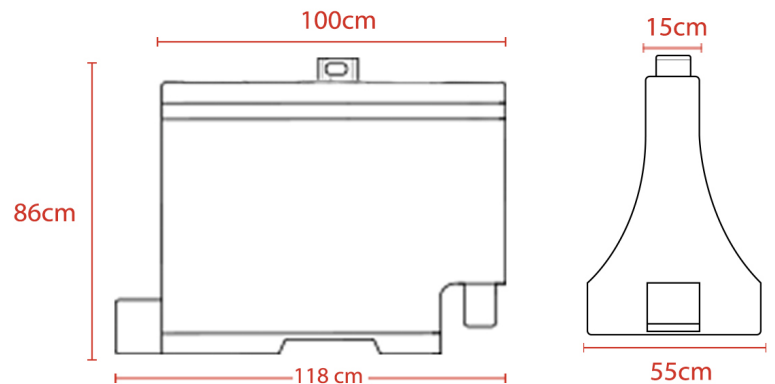

## Ventajas Competitivas







-  Superficie lisa por ambos lados con chevrones para indicar el sentido de la circulación vehicular (unidireccional o bidireccional, cuya orientación será congruente al sentido de circulación de los vehículos independientemente a que la colocación de las barreras viales sea al centro como barrera central o a lado derecho de la vialidad como barrera lateral).
-  Cuenta con una franja (tipo regleta) en la parte superior, a todo lo largo y en ambas caras; los cuales también pueden ser cubiertos con cinta reflejante **3M**
-  De gran estabilidad, al incluir en su base un arco polifuncional que facilita el libre paso de corrientes de agua pluvial, así como el uso de montacargas o patín.
-  Barrera continua, el innovador sistema de ensamble (machihembrado) tipo perno y anillo es muy sencillo, rápido y seguro, el cual puede ser realizado por una sola persona y con el mínimo esfuerzo.
-  Su diseño contempla con un captafaro central con asa integrada el cual puede ser cubierto con cinta reflejante para obtener una mayor visibilidad en cualquier condición de ambiente, los cuales disminuyen los efectos del vandalismo; de igual forma la asa representa una ventaja en el uso y manejo en obra y almacén facilitando las maniobras de carga, descarga, acomodo y reacomodo de las mismas.

Colores disponibles: 



## Especificaciones Técnicas

-  Fabricada en: Polietileno Lineal de media densidad grado rotomoldeo, 100% virgen y con aditivo ultra violeta (UV).
-  Tecnología de Fabricación: Rotomoldeo.
-  Temperatura de deflexión del calor (ASTM D648): 80° C.
-  Punto de ablandamiento (VICAT) (ASTM D1525): 113° C.
-  Impacto arm 40 °C, 3.2 mm: 23 900 j/m.
-  Resistencia de tracción en impacto (ASTM D1822): 163 kj/m.

-  Resistencia al impacto Izod (ASTM D256): 530 j/m.
-  Módulo de flexión (ASTM D790): 610 mpa.
-  Alargamiento a la rotura (ASTM D638): 1 500%
-  Alargamiento en el punto de fluencia (ASTM 638): 17.4 %
-  Resistencia a la tracción en el punto de rotura (ASTM D638): 27.2 mpa.
-  Resistencia a la tracción en el punto de fluencia (ASTM D638): 17.3 mpa.

Permite construir rotondas con un radio de giro de 30° entre cada barrera y formar círculos de 6 mts. de diámetro y mayores

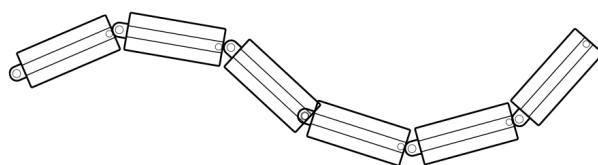

Chevrone Sentido Bidireccional



Chevrone Sentido Unidireccional